



- Trigger (press and hold to read)
- Déclenchement (appuyer et maintenir enfoncé pour lire)
- Auslöser (zum Lesen drücken und gedrückt halten)
- Pulsador (mantener pulsado para leer)

Status: Red: read failed  
Green: read succeeded  
Blue: cordless link up  
Blinking red: low battery

Statut : Rouge : échec de lecture  
Vert : lecture réussie  
Bleu : liaison sans fil active  
Rouge clignotant : batterie faible

Status: Rot: Lesevorgang fehlgeschlagen  
Grün: Lesevorgang erfolgreich  
Blau: Funkverbindung wird aufgebaut  
Rot blinkend: Batterie fast leer

Estado: Rojo: error de lectura  
Verde: lectura correcta  
Azul: conexión inalámbrica  
Rojo intermitente: batería baja



- Cable release (corded unit)
- Libérer le câble (unité filaire)
- Kabelauslöser (kabelgebundene Einheit)
- Sujeta cable (unidad con cable)

Charge: Steady green: fully charged  
Blinking green: charging

Charge : Vert fixe : complètement chargé  
Vert clignotant : en charge

Ladezustand: Dauerhaft grün: Ladevorgang abgeschlossen  
Grün blinkend: Ladevorgang läuft

Carga: Verde continuo: carga completa  
Verde intermitente: cargando



Status: Steady red: connected to power  
Blinking red: data transfer

Statut : Rouge fixe: connecté à l'alimentation  
Rouge clignotant : transfert de données

Status: Dauerhaft rot: an Spannungsversorgung angeschlossen  
Rot blinkend: Datenübertragung

Estado: Rojo continuo: conectado a la fuente de alimentación  
Rojo intermitente: transferencia de datos



Data (RS-232, USB, PS/2 Keyboard)

Données (RS-232, USB, clavier PS/2)

Daten (RS-232, USB, PS/2-Tastatur)

Datos (RS-232, USB, Teclado PS/2)

Power

Alimentation

Spannungsversorgung

Alimentación

### 1 Install Software

Insert CD-ROM and install software (follow prompts).

- Run **setup.exe** if installer does not start automatically.
- You must have Administrator privileges to install.
- The .NET Framework is installed if required.

**setup.exe** will prompt you to uninstall any previous versions of DataMan software.

- CD-ROM einlegen und Software installieren (Eingabeaufforderungen befolgen).
  - Die Datei **setup.exe** ausführen, wenn der Installer nicht automatisch gestartet wird.
  - Für die Installation sind Administratorrechte erforderlich.
  - Falls erforderlich, wird das .NET Framework installiert.
- Auf **Vorgang trotzdem fortsetzen** klicken, wenn Sie dazu aufgefordert werden.

### Installation du logiciel

1. Insérer le CD-ROM et installer le logiciel (suivre les instructions).

- Exécuter **setup.exe** si le programme d'installation ne démarre pas automatiquement.
- Vous devez disposer de droits d'administrateur pour l'installation.
- Lorsque c'est demandé, .NET Framework est installé.

- Insérez le CD-ROM et installez le logiciel (suivez les instructions).
  - Exécutez **setup.exe** si le programme de installation ne se lance automatiquement.
  - Vous devez disposer de privilèges d'administrateur pour pouvoir mener à bien l'installation.
  - Si nécessaire, le .NET Framework sera installé.
- Quand le système vous le demande, cliquez sur **Continuer quand même**.

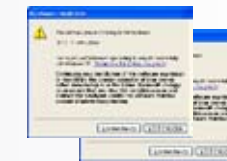

### 2 Connect Base

- Connect base or device to power supply.
- (Cordless only) Insert device in base to establish Bluetooth® link and charge battery.

- Connecter la base ou le système à l'alimentation.
- L'insertion du système dans la base établit la liaison Bluetooth et charge la batterie.

- Basisstation oder Gerät an das Netzteil anschließen.
- Bei Einsetzen des Geräts in die Basisstation wird eine Bluetooth-Verbindung aufgebaut und die Batterie wird geladen.

- Conecte la base o el dispositivo a la fuente de alimentación.
- Al colocar el dispositivo en la base se establece una conexión Bluetooth y se carga la batería.



6320

### 3 Scan Connection Code

Scan **USB Serial** or **RS-232 Serial** configuration code from the back of this document.

### Lecture code de connexion

Lire le code de configuration **USB Série** ou **RS-232 Série** figurant au dos de ce document.

### Verbindungscode scannen

Den Konfigurationscode für **USB-Seriell** bzw. für **RS-232-Seriell** auf der Rückseite dieses Dokuments einscannen.

Escanee el código de configuración **Serie USB** o **Serie RS-232** que figura en la parte trasera de este documento.



### Escaneado del código de conexión

### 4 Connect Device

Connect base or device to PC using USB or Serial cable (PS/2 keyboard cable is not supported by setup tool.)

### Connexion du système

Connecter la base ou le système au PC à l'aide du câble USB ou Série (le câble du clavier PS/2 n'est pas supporté par l'outil de configuration.)

### Gerät anschließen

### Conexión del dispositivo



6300

USB: 42206416-01E  
RS-232: 42206139-04E

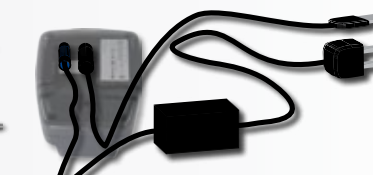

6320

USB: 42206161-01E  
RS-232: 42203758-03SE

### 5 Load USB Driver (USB Only)

- Allow the Windows **Found New Hardware Wizard** to run.
- Select Automatic driver installation.

### Chargement du pilote USB (USB uniquement)

Autoriser l'exécution de **l'assistant Nouveau matériel détecté** dans Windows.

- Sélectionner Installation automatique du pilote.
- Lorsque c'est demandé lors du chargement du pilote, cliquer sur **Continuer quand même**.

### USB-Treiber laden (nur USB-Version)

### Carga del controlador USB (sólo USB)

Ausführung des **Assistenten für das Suchen neuer Hardware** von Windows zulassen.

- Automatische Treiberinstallation auswählen.
- Auf **Installation fortsetzen** klicken, wenn Sie beim Laden des Treibers dazu aufgefordert werden.

Deje que se ejecute el **Asistente para hardware nuevo encontrado**.

- Seleccione la instalación automática del controlador.
- Cuando el sistema le pregunte al cargar el controlador, haga clic en **Continuar de todos modos**.

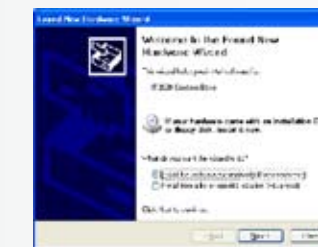

### 6 Start Setup Tool

Use Setup Tool to configure reader (shortcut on desktop)

- Common tasks
- Controls and information
- Question and Answer help

### Démarrage outil de configuration

Utiliser l'outil de configuration pour configurer le lecteur (raccourci sur le bureau)

- Configuration simplifiée
- Contrôles et informations
- Aide par question et réponse

### Setup-Tool starten

### Inicio de la herramienta de configuración

Reader mit Setup-Tool konfigurieren (Verknüpfung auf dem Desktop)

- Häufige Aufgaben
- Bedienelemente und Informationen
- Fragen und Antworten/Hilfe

Utilice la herramienta de configuración para configurar el lector (acceso directo en el escritorio)

- Tareas comunes
- Controles e información
- Ayuda: preguntas y respuestas





# 6300 Series DPM



**UNGLAUBE** Identech GmbH  
 An der Moosach 3a  
 D-85376 Massenhausen  
 Tel: +49 8165 9558-0  
 kontakt@unglaube.de  
 www.unglaube.de

**6300**

*Corded Imager*  
*Dispositif d'imagerie filaire*  
*Imager mit Schnur*  
*Reproductor de imágenes con cable*

**6320**

*Cordless Imager*  
*Dispositif d'imagerie sans fil*  
*Schnurloser Imager*  
*Reproductor de imágenes inalámbrico*

**Quick Start Guide**  
**Kurzanleitung**

**Guide de démarrage rapide**  
**Guía de acceso rápido**

	6300		6320	
	Corded Kabelgebunden	Filaire Con cable	Cordless Schnurlos	Sans fil Inalámbrico
<b>Weight</b> <b>Poids</b> <b>Gewicht</b> <b>Peso</b>	270g (9.5 oz)		330g (11.6 oz) Base: 250g (8.8 oz) Base : 250 g (8.8 oz) Basisstation: 250g (8.8 oz) Base: 250g (8.8 oz)	
<b>Operating Temperature</b> <b>Température de fonctionnement</b> <b>Betriebstemperatur</b> <b>Temperatura</b>	-10°C — 50°C (14°F — 122°F)		0°C — 50°C (32°F — 122°F)	
<b>Storage Temperature</b> <b>Température de stockage</b> <b>Lagertemperatur</b> <b>Temperatura de almacenamiento</b>	-40°C — 70°C (-40°F — 158°F)		-40°C — 60°C (-40°F — 140°F)	
<b>Charging Temperature</b> <b>Température de chargement</b> <b>Ladetemperatur</b> <b>Temperatura de carga</b>			5°C — 40°C (41°F — 104°F)	
<b>Maximum Humidity</b> <b>Humidité maximum</b> <b>Maximale Luftfeuchtigkeit</b> <b>Humedad máxima</b>	95% (non-condensing) 95% (hors condensation) 95% (nicht kondensierend) 95% (sin condensación)			
<b>Environmental (Base)</b> <b>Environnement (base)</b> <b>Umgebung (Basisstation)</b> <b>Entorno operativo (base)</b>	IP54		IP54 (IP41)	
<b>Drop (Impact)</b> <b>Chute (impact)</b> <b>Fallvorgang (Stoß)</b> <b>Caída (impacto)</b>	50 drops from 2m (6.5') to concrete 50 chutes de 2 m (6.5') de haut sur du béton 50 Fallvorgänge aus 2 m Höhe auf Beton 50 caídas de 2 m (6.5') sobre hormigón		25 drops from 2m (6.5') to concrete 25 chutes de 2 m (6.5') de haut sur du béton 25 Fallvorgänge aus 2 m Höhe auf Beton 25 caídas de 2 m (6.5') sobre hormigón	
<b>Codes</b> <b>Codes</b> <b>Codes</b> <b>Códigos</b>	Data Matrix™ (ECC 0, 50, 80, 100, 140, and 200) QR Code UPC/EAN/JAN Interleaved 2 of 5, Code 39, Code 128, and Code 93 GS1 DataBar Limited and GS1 DataBar Omnidirectional			
<b>Power Consumption</b> <b>Consommation électrique</b> <b>Stromverbrauch</b> <b>Consumo eléctrico</b>	1000 mA @ 5 VDC		800 mA @ 9 VDC	
<b>Battery Life at 25°C (77°F)</b> <b>Durée de vie des batteries à 25°C (77°F)</b> <b>Batterielebensdauer bei 25°C</b> <b>Vida útil de la batería a 25°C (77°F)</b>			8h (normal use) 8h (utilisation normale) 8h (Normalbetrieb) 8 h (uso normal)	

**Reading Distance**  
**Leseabstand**

**Distance de lecture**  
**Distancia de lectura**

**6300/6320:**

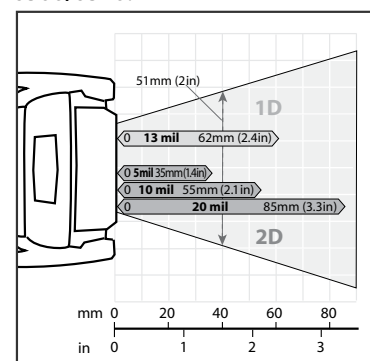

**6300ILR/6320ILR:**

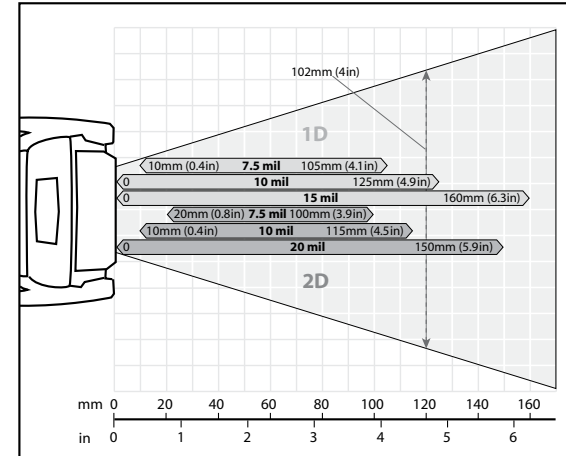

<p><b>Connection</b></p> <p>RS-232 Serial RS-232 Série RS-232-Seriell Serie RS-232</p> <p>PS/2 Keyboard Wedge Keyboard Wedge PS/2 PS/2-Tastaturweiche Decodificador de interfaz PS/2</p>	<p><b>Connexion</b></p> <p>USB Serial USB Série USB-Seriell Serie USB</p> <p>USB Keyboard Clavier USB USB-Tastatur Teclado USB</p>	<p><b>Verbindung</b></p> <p>RS-232 Serial RS-232 Série RS-232-Seriell Serie RS-232</p> <p>PS/2 Keyboard Wedge Keyboard Wedge PS/2 PS/2-Tastaturweiche Decodificador de interfaz PS/2</p>	<p><b>Conexión</b></p> <p>USB Serial USB Série USB-Seriell Serie USB</p> <p>USB Keyboard Clavier USB USB-Tastatur Teclado USB</p>
<p><b>Setups</b></p> <p>Enable Setup 1 only Activer configuration 1 uniquement Nur Setup 1 aktivieren Activar únicamente la configuración 1</p> <p>Enable Setup 3 only Activer configuration 3 uniquement Nur Setup 3 aktivieren Activar únicamente la configuración 3</p>	<p><b>Configurations</b></p> <p>Enable Setup 2 only Activer configuration 2 uniquement Nur Setup 2 aktivieren Activar únicamente la configuración 2</p> <p>Enable Setup 4 only Activer configuration 4 uniquement Nur Setup 4 aktivieren Activar únicamente la configuración 4</p>	<p><b>Setups</b></p> <p>Enable Setup 1 only Activer configuration 1 uniquement Nur Setup 1 aktivieren Activar únicamente la configuración 1</p> <p>Enable Setup 3 only Activer configuration 3 uniquement Nur Setup 3 aktivieren Activar únicamente la configuración 3</p>	<p><b>Configuraciones</b></p> <p>Enable Setup 2 only Activer configuration 2 uniquement Nur Setup 2 aktivieren Activar únicamente la configuración 2</p> <p>Enable Setup 4 only Activer configuration 4 uniquement Nur Setup 4 aktivieren Activar únicamente la configuración 4</p>
<p><b>Keyboard</b></p> <p>US English Anglais US US-Englisch US Inglés</p> <p>German Allemand Deutsch Alemán</p>	<p><b>Clavier</b></p> <p>French Français Französisch Francés</p>	<p><b>Tastatur</b></p> <p>US English Anglais US US-Englisch US Inglés</p> <p>German Allemand Deutsch Alemán</p>	<p><b>Teclado</b></p> <p>French Français Französisch Francés</p>
<p><b>Commands</b></p> <p>Soft reset Réinitialisation à chaud Soft-Reset durchführen Restablecimiento de software</p> <p>Unlink base station Déconnecter la station de base Verbindung zur Basisstation trennen Desconectar estación base</p>	<p><b>Commandes</b></p> <p>Soft reset Réinitialisation à chaud Soft-Reset durchführen Restablecimiento de software</p> <p>Unlink base station Déconnecter la station de base Verbindung zur Basisstation trennen Desconectar estación base</p>	<p><b>Befehle</b></p> <p>Hard reset (reset to factory defaults) Réinitialisation à froid (aux paramètres usine) Hard-Reset durchführen (Auf Werkseinstellungen zurücksetzen) Restablecimiento de hardware (Restablecer configuración de fabricación)</p>	<p><b>Comandos</b></p> <p>Hard reset (reset to factory defaults) Réinitialisation à froid (aux paramètres usine) Hard-Reset durchführen (Auf Werkseinstellungen zurücksetzen) Restablecimiento de hardware (Restablecer configuración de fabricación)</p>

## Notes

**i** Product support: [www.honeywellaidc.com](http://www.honeywellaidc.com)  
 Support produit:  
 Produktsupport:  
 Asistencia del producto:

**CAUTION:** RISK OF EXPLOSION IF BATTERY IS REPLACED BY AN INCORRECT TYPE. The battery should be disposed of by a qualified recycler or hazardous materials handler. Do not incinerate the battery or dispose of the battery with general waste materials.

**NOTE:** Any changes or modifications made to this equipment not expressly approved by Honeywell may void the FCC authorization to operate this equipment.

**ATTENTION:** RISQUE D'EXPLOSION SI LA BATTERIE EST REMPLACÉE PAR UNE AUTRE DE TYPE INADAPTE. La batterie doit être éliminée par un spécialiste du recyclage ou des matériaux dangereux. Ne pas incinérer la batterie ou la jeter avec le reste de vos déchets.

**REMARQUE:** Toute modification ou tout changement apporté à cet équipement et non expressément approuvé par Honeywell peut remettre en question l'autorisation de la FCC permettant l'utilisation de cet équipement.

**ACHTUNG:** BEI VERWENDUNG EINES FALSCHEN BATTERIETyps BESTEHT EXPLOSIONSGEFÄHR. Die Batterie darf nur von einem qualifizierten Fachunternehmen für Recycling und Gefahrenstoffe entsorgt werden. Batterie niemals verbrennen oder im Restmüll entsorgen.

**HINWEIS:** Alle Änderungen oder Modifizierungen an diesem Gerät, die nicht ausdrücklich von Honeywell genehmigt wurden, können die FCC-Autorisierung zum Betrieb dieses Geräts ungültig machen.

**PRECAUCIÓN:** EXISTE EL RIESGO DE EXPLOSIÓN SI SE CAMBIA LA BATERÍA POR UN TIPO INCORRECTO. La batería se debe desechar en un centro de reciclaje calificado o en un centro de tratamiento de materiales peligrosos. No quemar la batería ni la deseche junto a residuos comunes.

**NOTA:** Cualquier cambio o modificación que se realice en este equipo y no haya sido expresamente aprobada por Honeywell puede invalidar la autorización de FCC para manejarlo.